

Kia Ceed III (2018-н.в.)

Part №: KU-KI-CD03-00

КОМПЛЕКТАЦИЯ

Амортизатор 725866.....	2 шт.	Болт М6х20.....	6 шт.
Кронштейн крыла.....	2 шт.	Винт М6х20.....	4 шт.
Кронштейн капота.....	2 шт.	Шайба 6.....	6 шт.
Планка закладная 1.....	2 шт.	Шайба 6 ув.....	4 шт.
Планка закладная 2.....	2 шт.	Руководство по установке.....	1 шт.

Схема установки

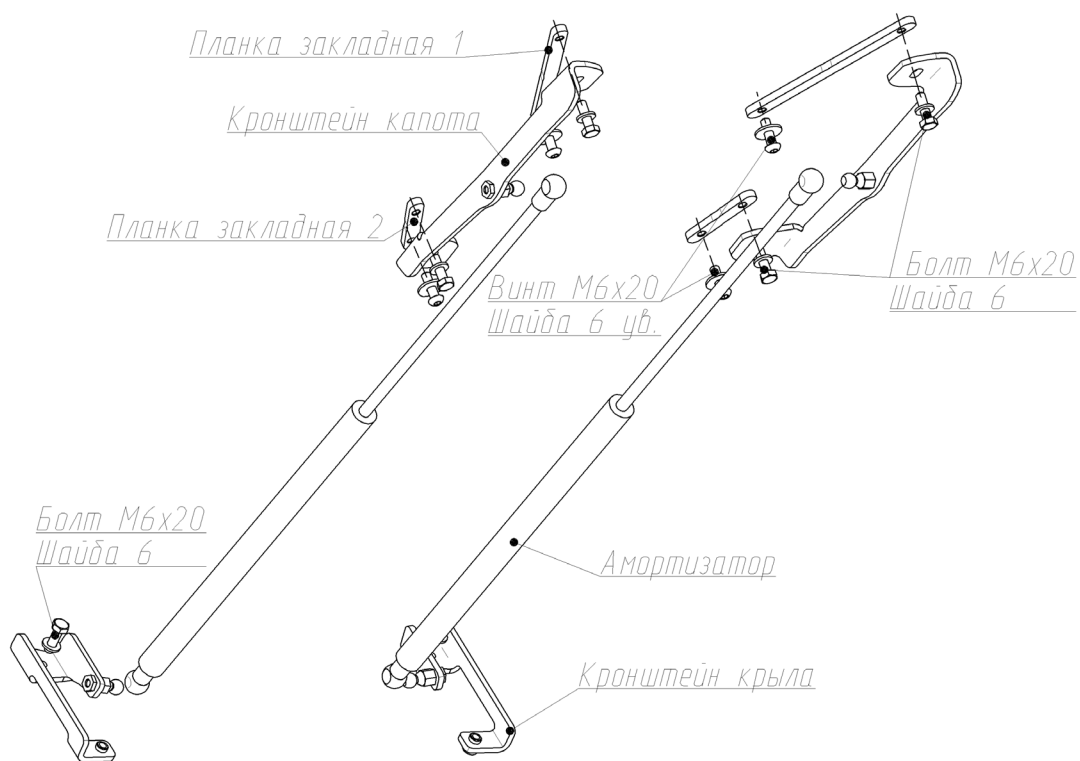

Kia Ceed III (2018-н.в.)

Part №: KU-KI-CD03-00

Руководство по установке

Амортизаторы капота

Kia Ceed III (2018-2020);

Kia Ceed III рестайлинг (2021-)

Артикул: KU-KI-CD03-00



Kia Ceed III (2018-н.в.)

Part №: KU-KI-CD03-00

УСТАНОВКА



Рис. 1

1. Торцевой головкой №10 выкрутить болт (А) крепления крыла. Установить кронштейн крыла, совместив штифт (Б) с отверстием в крыле. Зафиксировать кронштейн болтом М6х20 с шайбой 6. Торцевой головкой №10 затянуть болт с усилием 9 Нм, (Рис.1).

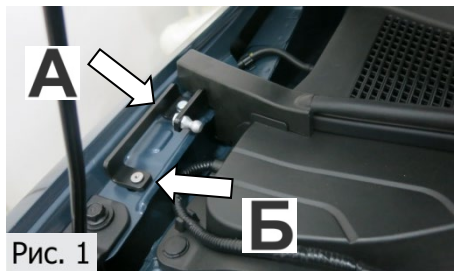

Рис. 2

2. Извлечь клипсы фиксации обшивки капота и демонтировать ее.

3. В резьбовое отверстие планки закладной 1 вкрутить винт М6х20 с шайбой 6 ув. на 4-5 оборотов. Держась за винт, завести планку в отверстие (В). Совместить второе резьбовое отверстие в планке с отверстием (Г) в усилителе капота, (Рис.3).

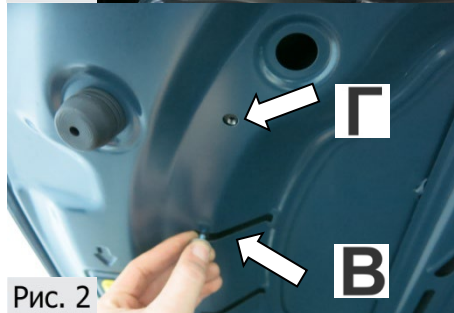

Рис. 3

4. Далее в отверстие (Г) временно вкрутить болт М6х20 на несколько оборотов. Вставкой-битой HEX 4мм затянуть винт М6х20 с усилием 9 Нм. Болт М6х20 выкрутить, (Рис.3).

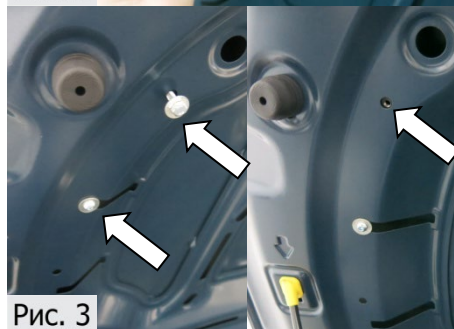

Рис. 4

5. Аналогичным способом установить планку закладную 2, (Рис.4).

6. Произвести установку планок закладных с другой стороны капота.

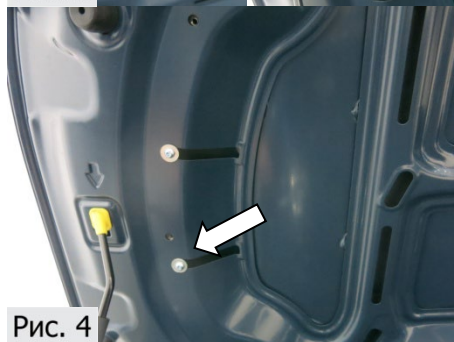

Рис. 5

6. Монтировать обшивку капота. В указанных на рисунке отверстиях, имеется резьба от установленных закладных планок. Они будут использованы для крепления кронштейна капота, (Рис.5).

7. Установить кронштейн капота, зафиксировав его двумя болтами М6х20 с шайбами 6. Торцевой головкой №10 затянуть болты с усилием 9 Нм, (Рис.6).

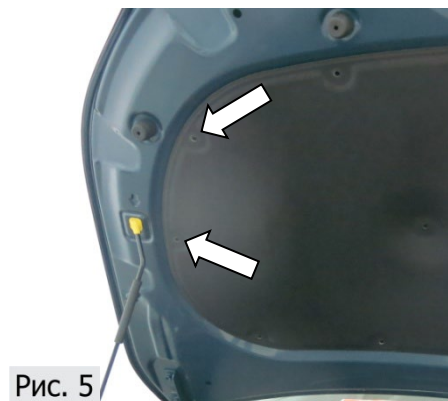

Рис. 6

8. Аналогично установить кронштейн крыла и кронштейн капота на другую сторону автомобиля.

9. Прокачать амортизаторы (упереть в пол штоком вниз, 5 раз полностью сжать и отпустить).

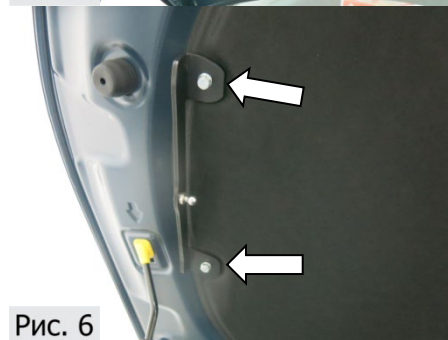

Рис. 7

10. Убрать штатный упор. Защелкнуть фитинги амортизаторов на шарниры. Амортизаторы устанавливаются штоком к капоту, (Рис.7).

11. Плавно и без рывков не до конца закрыть капот. Убедиться в отсутствии контакта амортизаторов с элементами кузова автомобиля.

12. Проверить сохранение заводских зазоров между капотом и крыльями. При необходимости отрегулировать.

ВНИМАНИЕ! НЕСОБЛЮЖДЕНИЕ ИНСТРУКЦИИ МОЖЕТ ПРИВЕСТИ К НЕКОРРЕКТНОЙ РАБОТЕ АМОРТИЗАТОРОВ И ПОВРЕЖДЕНИЮ АВТОМОБИЛЯ!