



Защита переднего электродвигателя

Инструкция по установке



Идеальная геометрия



Легкость



Простота в установке



Функциональность



Устойчивость к износу



Устойчивость к различным химическим реагентам



Экологическая безопасность



Эстетичный внешний вид

Основное

- Перед установкой изучите инструкцию. Устанавливайте данный аксессуар строго в соответствии с ней. В противном случае, вы рискуете повредить автомобиль или аксессуар.
- Удостоверьтесь в том, что все ненужные компоненты, а также упаковка аксессуара правильно утилизированы, в соответствии с вашим местным законодательством.
- Данный аксессуар рекомендуется устанавливать только квалифицированным персоналом дилерских центров GEELY.

Безопасность

- Убедитесь, что все предстоящие работы отвечают требованиям безопасности

Время установки



30 минут

Комплектация

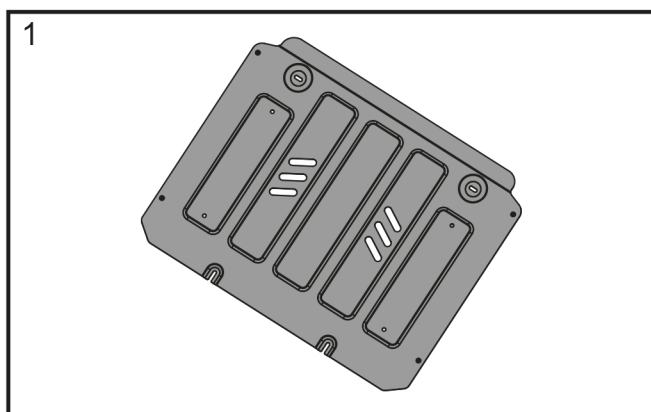

1 Первая часть защиты электродвигателя - 1 шт.

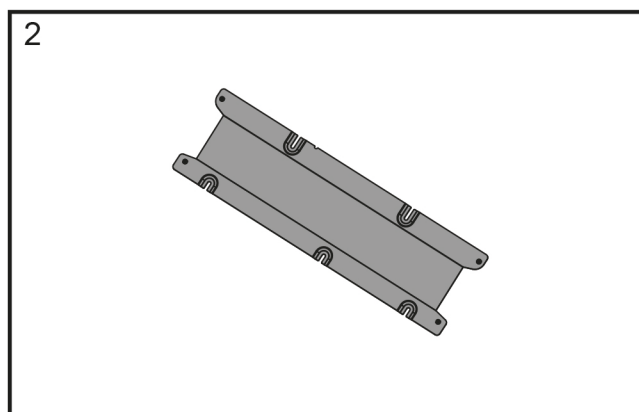

2 Вторая часть защиты электродвигателя - 1 шт.

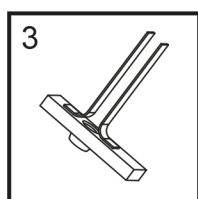

3 Закладная M6 - 2 шт.

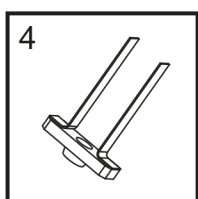

4 Закладная M8 - 2 шт.

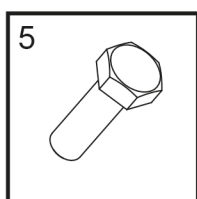

5 Болт M6x20 - 8 шт.

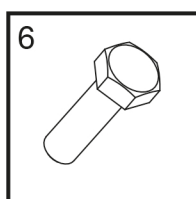

6 Болт M6x25 - 3 шт.

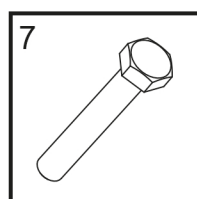

7 Болт M6x50 - 2 шт.

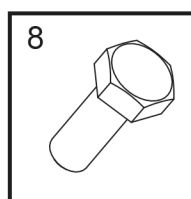

8 Болт M8x25 - 2 шт.

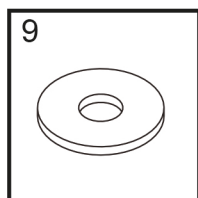

9 Шайба 6 ув. - 13 шт.

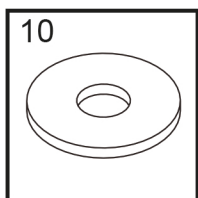

10 Шайба 8 ув. - 7 шт.

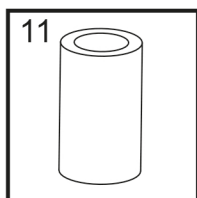

11 Втулка - 2 шт.

Инструмент

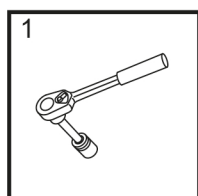

1 Ключ трещотка

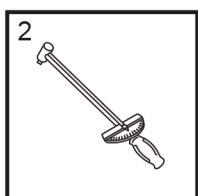

2 Динамометрический ключ

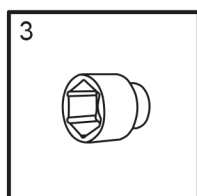

3 Головка торцевая 10 мм.

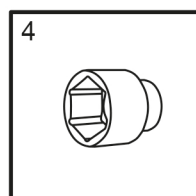

4 Головка торцевая 13 мм.

Шаг 1

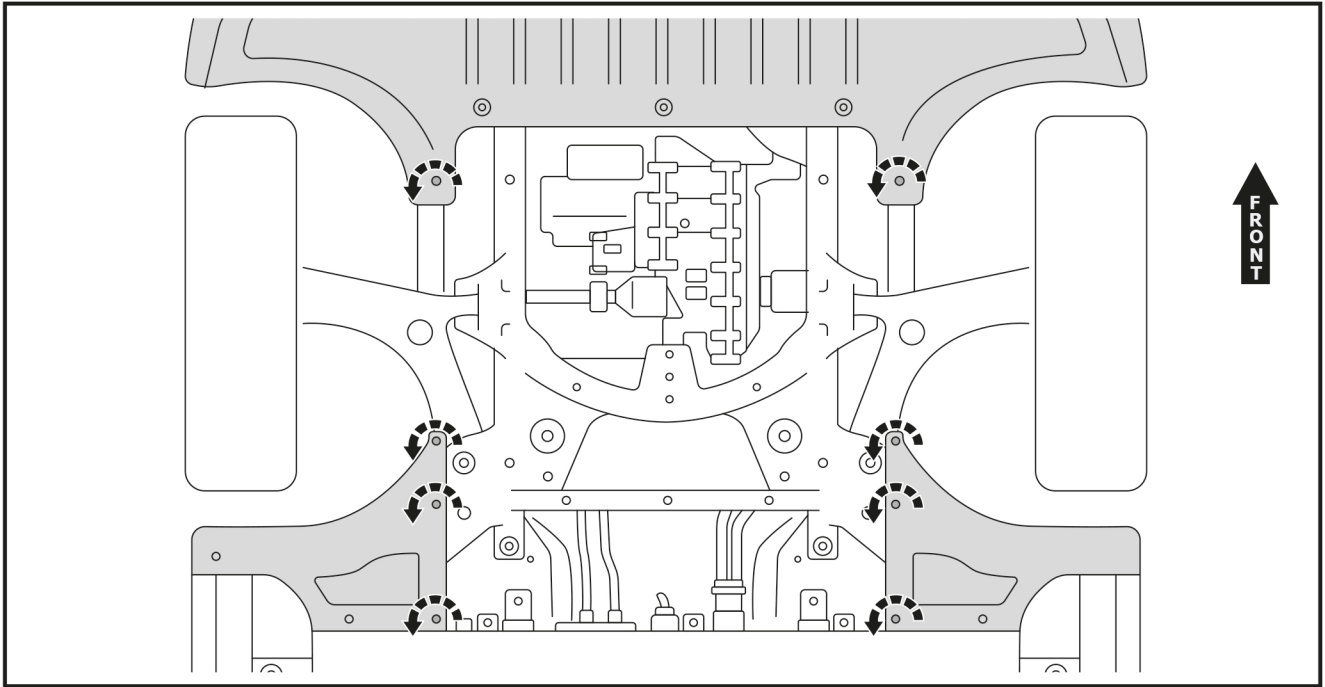

Демонтировать штатный крепеж.

Шаг 2

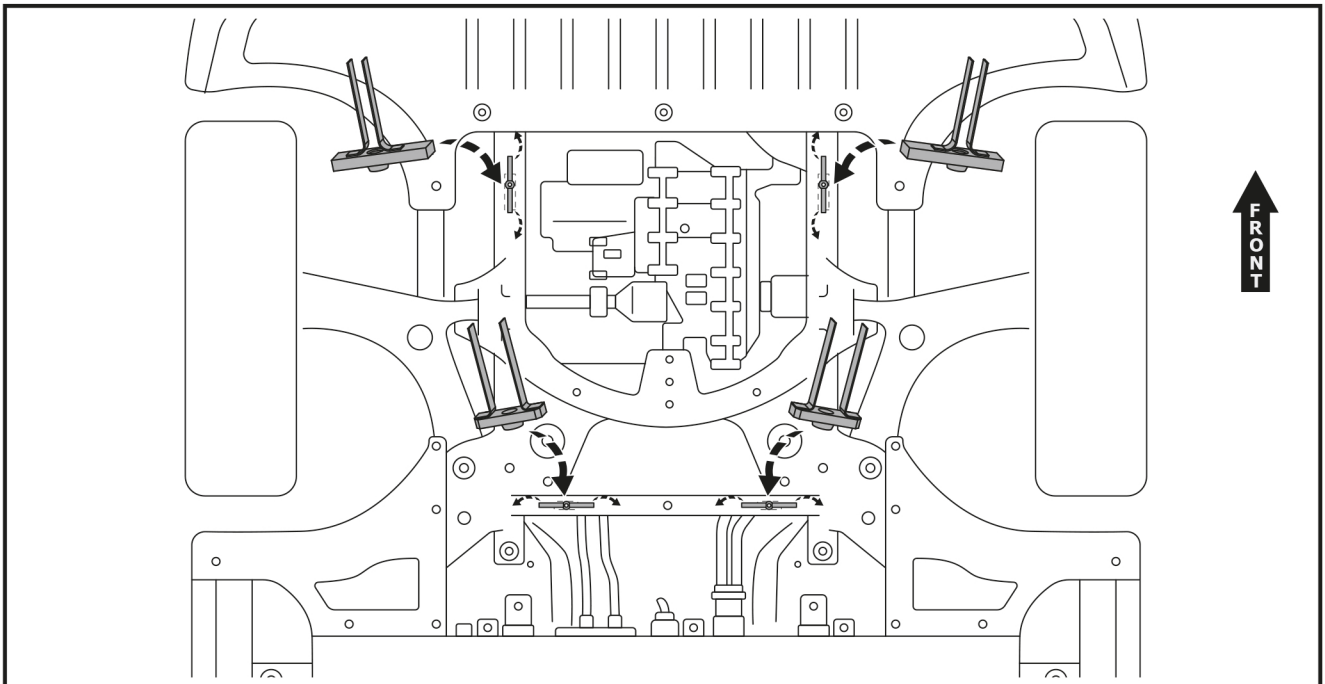

Установить закладные гайки М6 в отверстия подрамника.
Установить закладные гайки М8 в отверстия балки.

Шаг 3

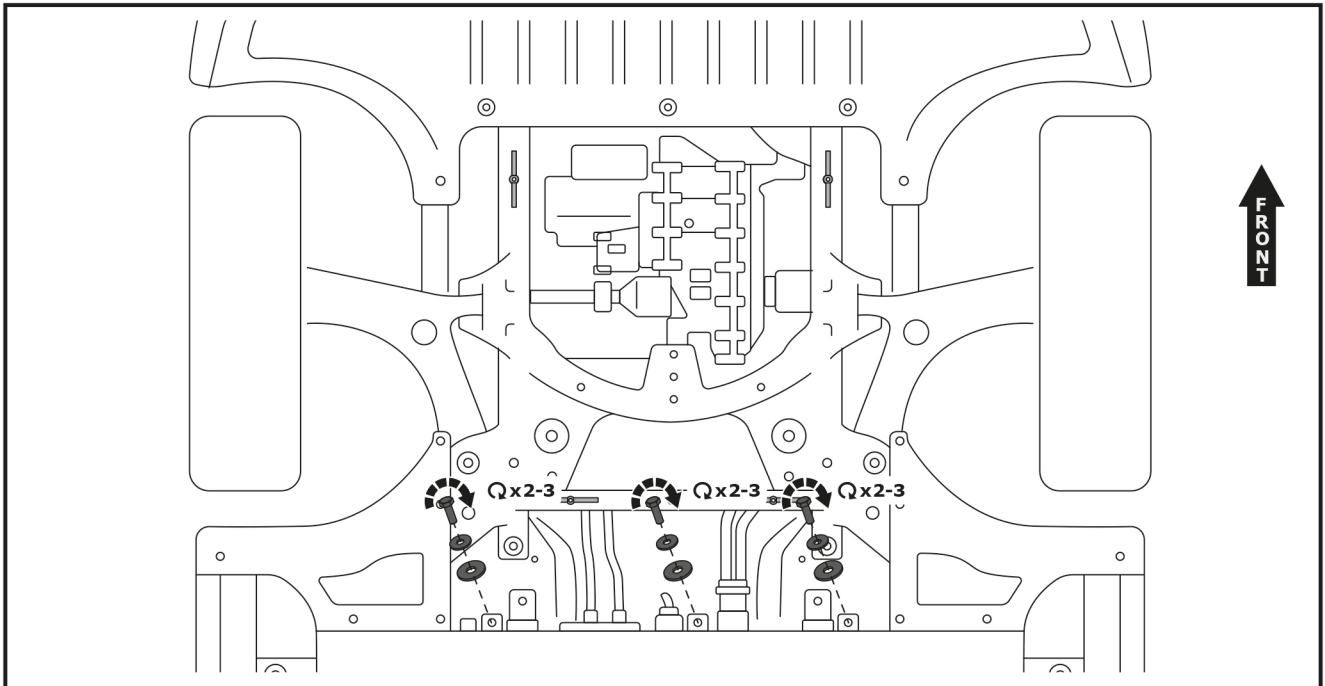

Закрепить болты M6x25 с шайбами 6 и 8 на 2-3 оборота в указанные отверстия на рисунке.

Шаг 4

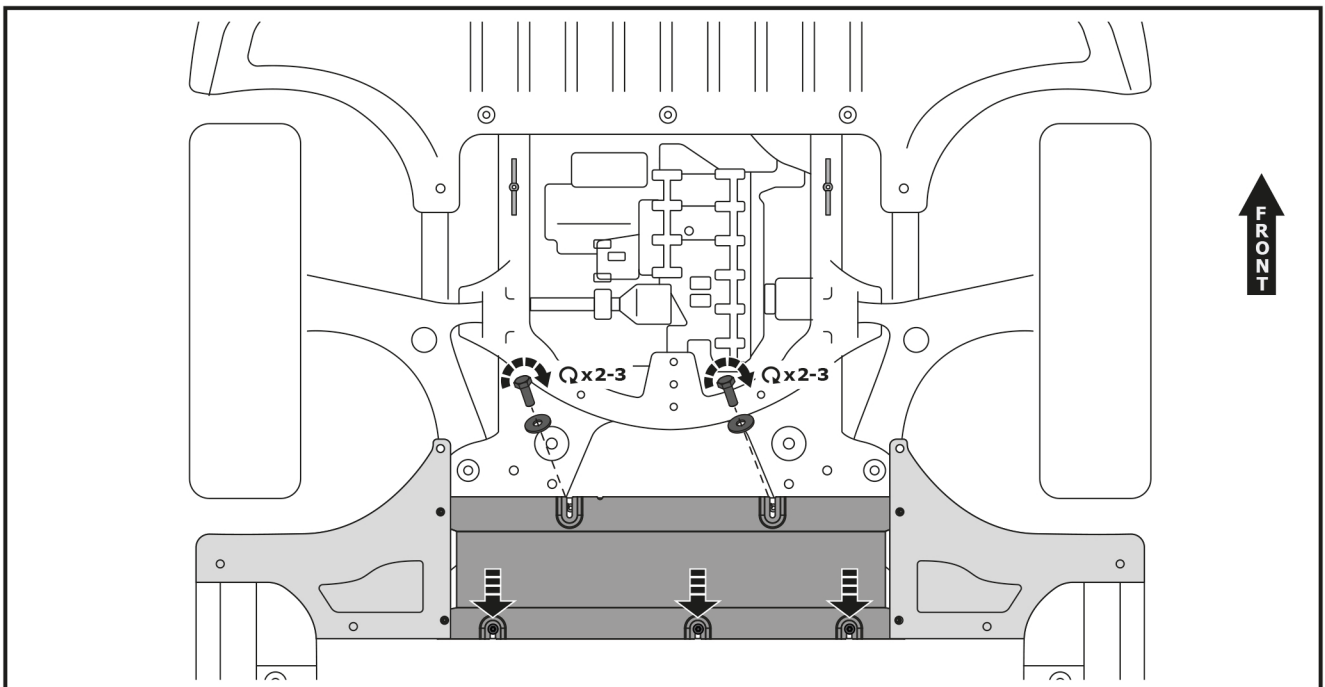

Завести вторую часть защиты под штатный пыльник и в закрепленные болты M6x25. Центральную верхнюю часть защиты закрепить болтами M8x25 с шайбами 8 на 2-3 оборота.

Шаг 5

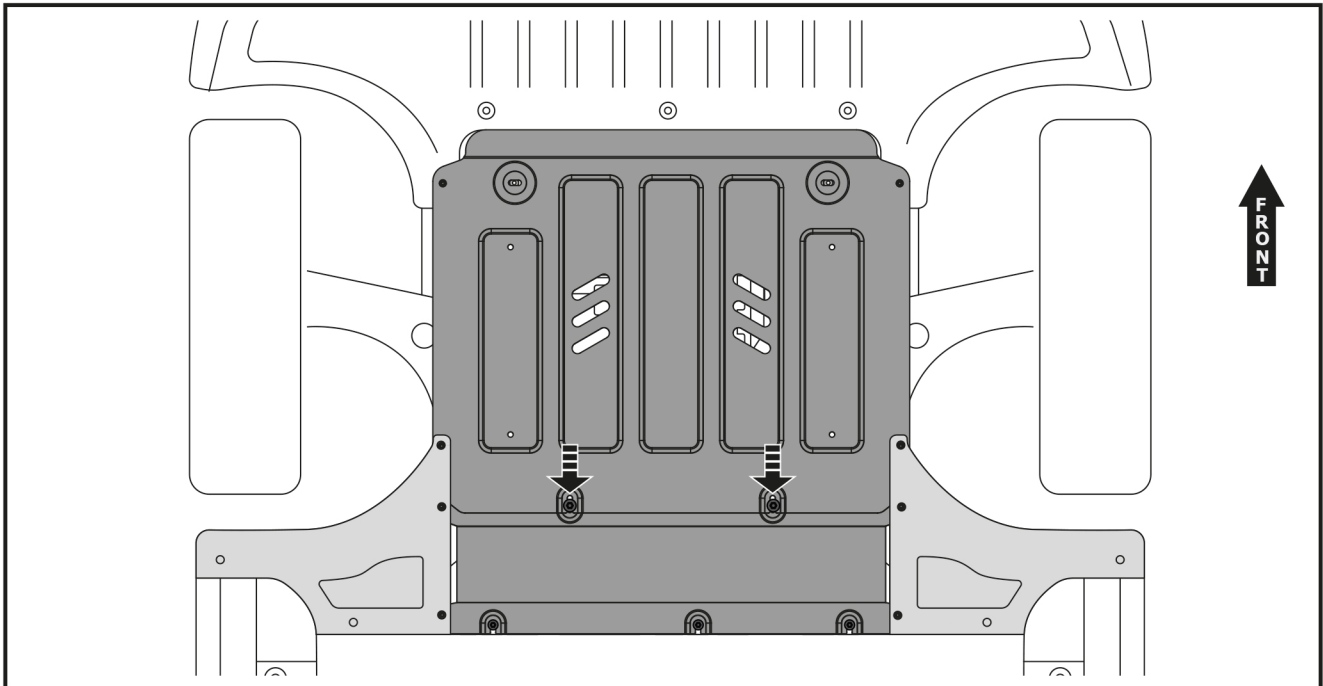

Завести первую часть защиты под штатный пыльник и в закрепленные болты M8x25.

Шаг 6

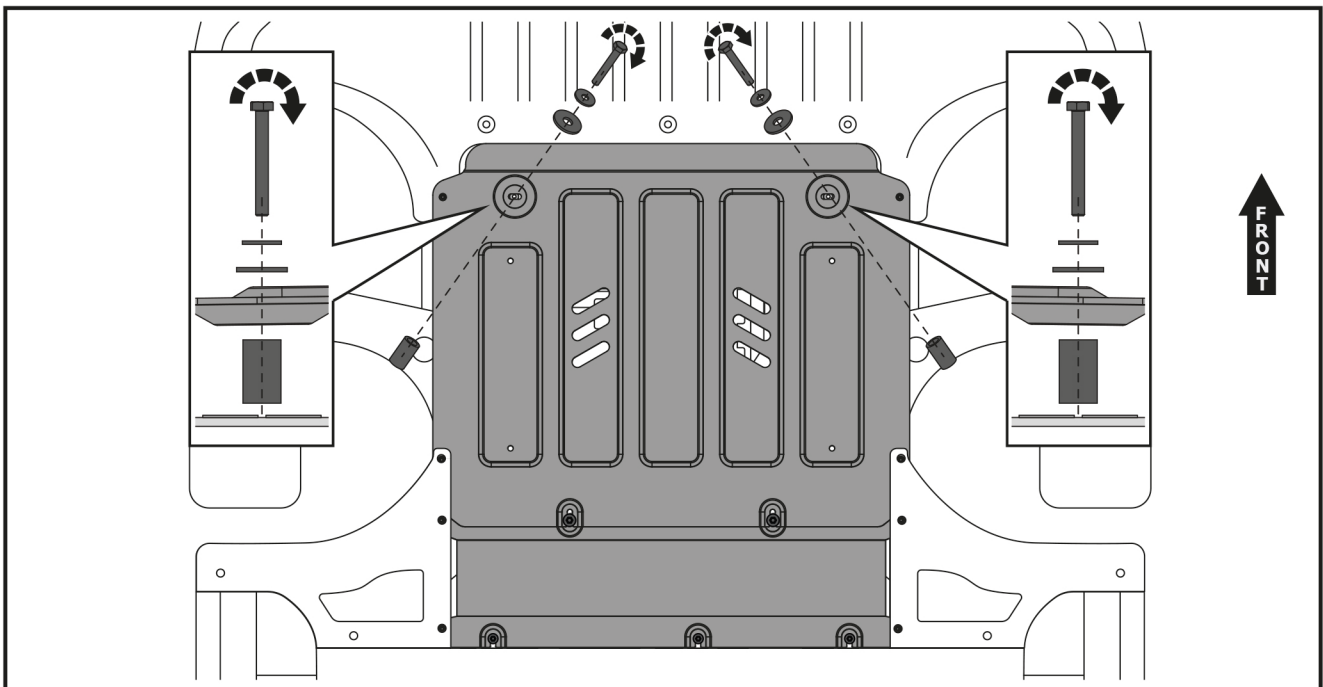

Закрепить первую часть защиты болтами M6x50 с шайбами 6 и 8 через втулки, которые нужно расположить между защитой и днищем машины.

Шаг 7

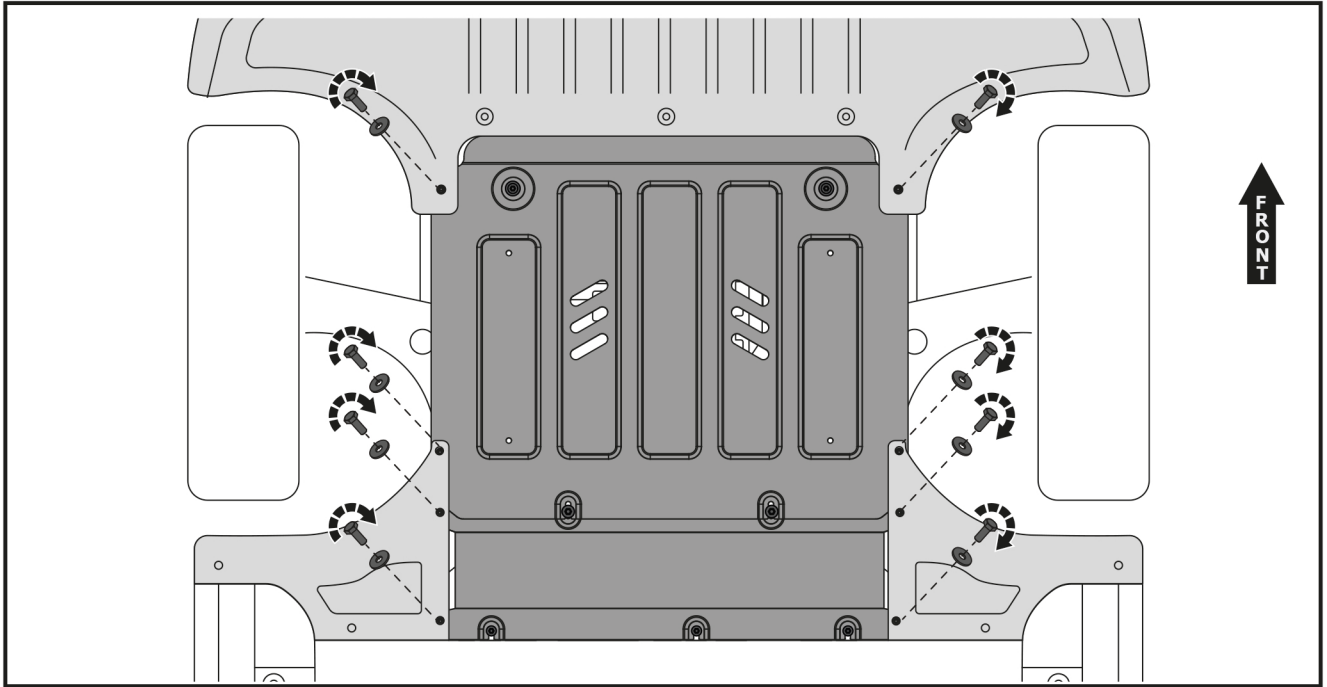

Вывести штатный пыльник поверх первой части защиты и закрепить края первой и второй защит болтами М6х20 с шайбами 6.

Шаг 8

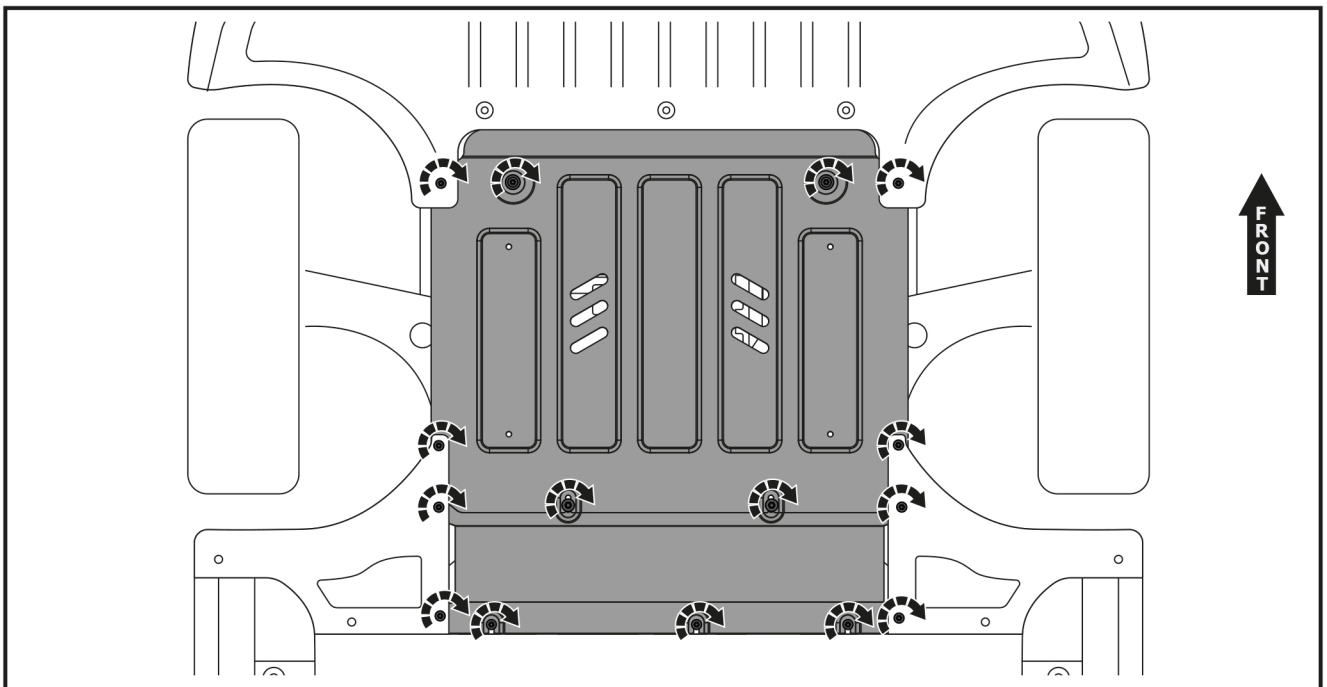

Затянуть болты с необходимым усилием (М6 - 10 Нм; М8 - 24 Нм).

ПОЗРАВЛЯЕМ С УСПЕШНОЙ
УСТАНОВКОЙ АКСЕССУАРА!